

Selektives Beschichten mit einzigartiger Closed Loop Prozess-Regelung

Asymtek Serie Select Coat SL-940

Mit dem Select Coat Verfahren wurde von Asymtek Nordson eine bahnbrechende, patentierte Technologie für das automatische, selektive Schutzlackbeschichten in einem Arbeitsgang geschaffen und permanent weiterentwickelt.

Es arbeitet schnell und präzise, ohne Sprühnebel, und kann rationell und produktions sicher in vorhandene Fertigungen integriert werden.



- Weltweit führende, zig-tausendfach bewährte Technologie, sprühnebelfrei
- Hohe Geschwindigkeit und Produktivität durch einzigartige Regelung
- Lackfördersystem zirkulierend, beheizt und geschlossen
- Zuverlässig durch Eliminierung externer Einflüsse auf die Viskosität
- Easy Coat Software (ECXP) für permanente Kontrolle aller Parameter
- Generierung aller wichtigen Prozessdaten für SPC-Systeme
- Automatische Kontrolle und Einhaltung vorgegebener Grenzwerte
- Detaillierte Nachverfolgbarkeit jedes Beschichtungsauftrags
- Reproduzierbar genau, gleichbleibend hohe Beschichtungsqualität
- Wartungsfreundlich und leicht zu reinigen durch Edelstahloberflächen

Beschreibung

Die Schutzbeschichtungssysteme der Serie Select Coat SL-940 wurden für höchstmögliche Qualität und Produktivität in automatischen Beschichtungsprozessen entwickelt.

Hohe Geschwindigkeit und Präzision bei gleichbleibend hoher Qualität wird durch die integrierte Closed-Loop Prozesssteuerung erreicht. Die Prozessparameter werden dabei aufgezeichnet und lassen sich mit der Easy Coat (ECXP) Software verfolgen. In den Logfiles können komplette Prozessverläufe - etwa für die Nachverfolgung von Aufträgen - hinterlegt werden. Bei Bedarf können alle Informationen über ein kundenspezifisches Factory Information System ausgetauscht werden.

Bedienung und Programmerstellung sind unkompliziert und können mit optionaler Kamera sowie Offline-Software noch komfortabler gestaltet werden.

Einzigartige Prozesskontrolle

Die einzigartige Prozesskontrolle umfasst:

- das Viscosity Control System
- die Laser Fan Width Control
- die Durchflussmengenmessung

Das Material wird mit einem zirkulierenden, beheizten und geschlossenen Lacksystem gefördert. Für konstante, reproduzierbare Ergebnisse wird die Breite des Beschichtungsvorhangs per Fan Width Control mittels Laser über-

wacht und geregelt. Temperaturbedingte Viskositätsänderungen sind durch das Viscosity Control System praktisch ausgeschlossen. Damit ist das System unabhängig von wechselnden Umgebungsbedingungen.

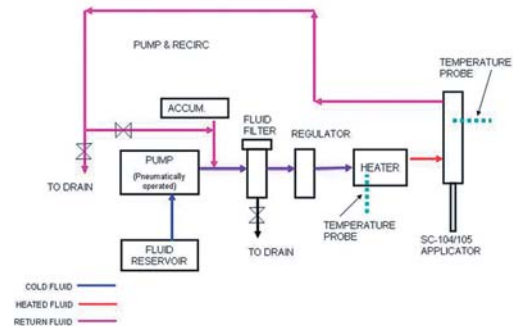

Wichtige Fakten auf einen Blick (SL-940E)*

Antriebssystem, Typ Servoantriebssystem mit Linear-Encoder:

X-Y Geschwindigkeit, mm/s / Z-Achsen Geschwindigkeit, mm/s	max. 1000 / max. 250
X-Y Beschleunigung, g	1g Spitze mit S-Kurven
Z-Achsen Wiederholgenauigkeit / Z-Achsen Auflösung	+/- 0,025 mm, 3 Sigma / 0,025 mm, 3 Sigma
X-Y Auflösung	+/- 0,010 mm, 3 Sigma
Positioniergenauigkeit, mm	+/- 0,075 mm, 3 Sigma

Dispens-Bereich:

Inline, mm	500 x 440 (durch optionale Einbauten können sich diese Werte ändern)
------------	--

Transport:

Inline	Standard Ketten, Wartepositions-Stopp, Pinning Set
Breitenverstellung	25 - 475 mm, manuell

Computer und Software:

Computer / Anwender-Schnittstelle	Windows-Rechner, Pentium Prozessor / Monitor und Tastatur
Software	Anwenderkonfiguration: Easy Coat für Windows XP, Betriebssystem Windows XP

Fluid-Zuführmethoden:

Viskositätssteuerung	Sprühnebelfrei, beheizt, zirkulierend, geschlossener Regelkreis
SC-104, SC-204 oder SC-280	Film Coater Module, sprühnebelfrei, opt. in kippbarer Ausführung
SC-300	Swirl Coat Applicator, Drei-Mode-Verwirbelungssystem, opt. auch kippbar
SC-400	Jet Applicator, hochselektive Applikation, opt. auch in kippbarer Ausführung

Standort-Anforderungen:

Abmessungen (B x T), mm / Gewicht, kg	1000 x 1329 (+527 mm vorn für Computer, +855 mm für Türöffnung) / 400 kg
Luftzufuhr	620 kPa, bis zu 0,34 m³/min. max, konfigurationsabhängig
Ventilationsluft	17 m³/min. bei 25,4 mm Wassersäule
Stickstoffquelle	410 kPa bei 0,014 m³/min., erforderlich für feuchteempfindliche Materialien
Strom	200/240 VAC 50/60 Hz, 10 A

* Für detaillierte Informationen fordern Sie bitte ein ausführliches Datenblatt an

Optionen

- Barcode-Erkennungssystem
- Laser Auftragsbreitenkontrolle
- Programmier- und Fiducial-Kamera
- Schwarzlicht
- Laser Pointer Programmierhilfe
- Factory Information System
- Sensor LP vorhanden
- Sensor niedriger Lackvorrat
- Coater Module auch kippbar
- Duale Simultan-Applikation
- Waage niedriger Lackvorrat
- Coating Handlingsmodule
- Duale Kopf-Applikation
- Materialwechsel (manuell)
- Durchflussmengenmesser
- Vorgeschaltete Warteposition